

Производитель гарантирует, что данное изделие по используемым материалам, применяемой технологии производства и другим показателям соответствует образцам, прошедшим испытания на прочность и отвечает общим техническим требованиям по ГОСТ Р 41.55-2005. Во избежание возможных ошибок, перед установкой внимательно ознакомьтесь с инструкцией по монтажу и возможностью применения данного ТСУ к Вашему автомобилю.

ПОРЯДОК МОНТАЖА

- Снимите бампер.
- Снимите вставку бампера, больше она не понадобится.
- Установите балку ТСУ на места крепления вставки.
- Закрепите ТСУ.
- Установите шар, подрозетник.
- Затяните все крепежные элементы.
- Установите бампер.
- Выполните электромонтаж сигнализации. **Внимание! Использовать только предназначенный для автомобиля набор электрики (приобретается отдельно).** Можно использовать **смарт-коннект 022-728** производства **Бозал**;
- Установку ТСУ рекомендуется производить в специализированных автомастерских. 022728

| Комплектность изделия | |
|------------------------------|-------|
| Балка ТСУ | 1 шт. |
| Коробка упаковочная | 1 шт. |
| Упаковка полиэтиленовая | 1 шт. |

СХЕМА МОНТАЖА ТСУ

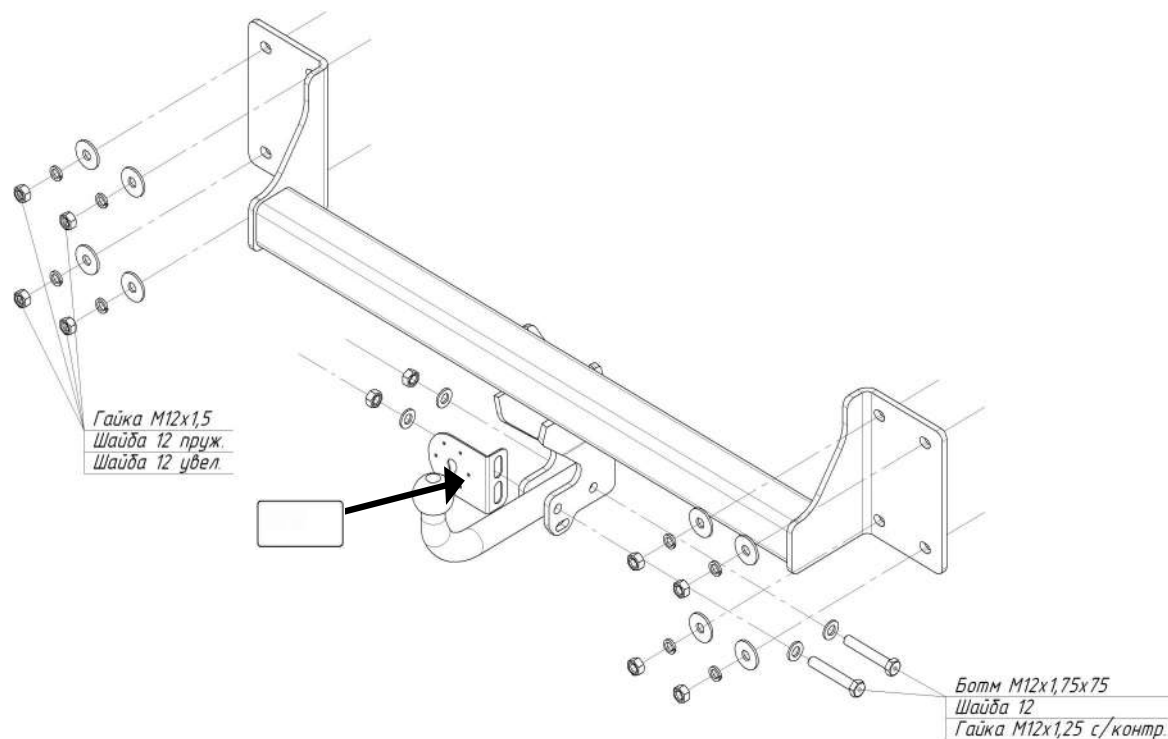

| Коробка упаковочная | |
|----------------------------|-------|
| Болт M12x1,25x75 | 2 шт. |
| Гайка M12x1,5 | 8 шт. |
| Гайка M12x1,25 | 2 шт. |
| Шайба 12 пруж. | 8 шт. |
| Шайба 12 увел | 8 шт. |
| Шайба 12 | 4 шт. |
| Шар VH0173 | 1 шт. |
| Защитный колпачок | 1 шт. |
| Инструкция по монтажу | 1 шт. |
| Подрозетник | 1 шт. |