



РОССИЯ ООО «AvtoS»

140400, Московская область,

г. Коломна, ул. Озерское шоссе, д. 55

ИНН 5022020095

тел. +7(496)616-92-67;

факс +7(496)616-91-17

**ТЯГОВО-СЦЕПНОЕ УСТРОЙСТВО
ДЛЯ АВТОМОБИЛЕЙ**

**FORD Transit
05.2000-2013**

Код: FD 26

Руководство по монтажу и эксплуатации



Рис.1 Установка на автомобиль

ВНИМАНИЮ ПОКУПАТЕЛЯ

При покупке необходимо проверить комплектность. В руководстве должна быть указана дата продажи и поставлен штамп магазина. Необходимо сохранять руководство в течение всего гарантийного срока эксплуатации устройства.

ВВЕДЕНИЕ

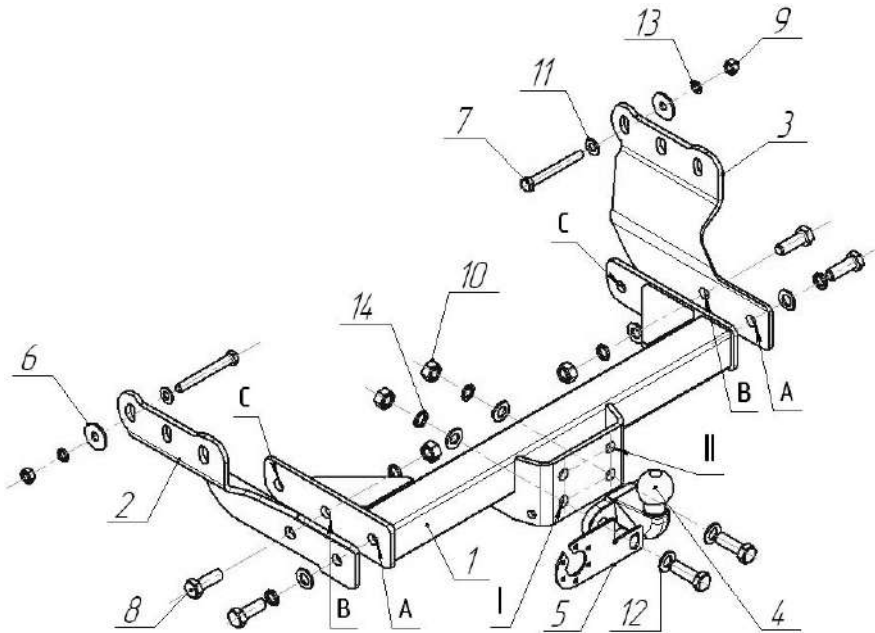
Устройство тягово-сцепное (ТСУ) предназначено для шарнирной сцепки автомобиля с буксирным прицепом. Для обеспечения сцепки автомобиля с прицепами различных марок присоединительные элементы ТСУ стандартизованы в соответствии с ГОСТ Р 53815-2010. Изготовитель постоянно совершенствует ТСУ, поэтому некоторые конструктивные изменения могут быть не отражены в настоящем руководстве.

1 ТРЕБОВАНИЯ БЕЗОПАСНОСТИ И ПРЕДУПРЕЖДЕНИЯ

- 1.1 Не допускается буксировка прицепа полной массой более 2000 кг, скорость автопоезда не должна превышать 90 км/час.
- 1.2 Вертикальная статическая нагрузка на сцепной шар не более 100 кг.
- 1.3 Работу по монтажу ТСУ рекомендуется проводить в условиях СТО.
- 1.4 При каждом ТО необходимо проводить подтяжку резьбовых соединений.
- 1.5 Изготовитель не несет ответственности за безопасность и надежность работы ТСУ при изменении потребителем его конструкции и при нарушении правил его эксплуатации.

2 ТЕХНИЧЕСКИЕ ХАРАКТЕРИСТИКИ

Тип шарнирного соединения	- шаровой
Диаметр сцепного шара	- 50мм
Вертикальная нагрузка на шар, не более	- 100кг
Полная масса буксируемого прицепа, не более	- 2000кг
Масса ТСУ, не более	- 19,5кг

3 КОМПЛЕКТ ПОСТАВКИ

1	ТСУ FD-26	- 1 шт.
2	Кронштейн левый	- 1 шт.
3	Кронштейн правый	- 1 шт.
4	Шар	- 1 шт.
5	Подрозетник	- 1 шт.
6	Шайба ø40	- 2 шт.
7	Болт М12х100	- 2 шт.
8	Болт М16х50	- 6 шт.
9	Гайка М12	- 2 шт.
10	Гайка М16	- 4 шт.
11	Шайба 12	- 2 шт.
12	Шайба 16	- 8 шт.
13	Шайба пружинная 12	- 2 шт.
14	Шайба пружинная 16	- 6 шт.
15	Сертификат	- 1 шт.
16	Руководство	- 1 шт.

4 УСТАНОВКА ТСУ НА АВТОМОБИЛЬ

- Установить автомобиль на подъемник, эстакаду или смотровую яму, приняв все необходимые меры обеспечения безопасности выполняемых работ;
- Демонтировать запасное колесо и вывернуть болты крепления кронштейнов бампера;
- Закрепить этими болтами и крепежными элементами 7,9,11,13 кронштейны ТСУ поз.2,3;
- К кронштейнам поз.2,3 крепежными элементами поз.8,10,12,14 закрепить ТСУ поз.1;

ВНИМАНИЕ!!! В зависимости от конструкции бампера Вашего автомобиля крепление ТСУ поз.1 к кронштейнам поз.2,3 может осуществляться через отверстия А, В или через отверстия В, С.

- Установить сцепной шар поз.4 и подрозетник поз.5 крепежными элементами поз.8,10,12,14, (возможна установка шара на уровень I или уровень II в зависимости от высоты замкового устройства Вашего прицепа);
- Произвести затяжку болтов М12 с моментом 85 Н·м, а болтов М16 с моментом 155 Н·м;
- Установить на место запасное колесо;
- В соответствии с пунктом 5 паспорта подключить электрооборудование;
- Сцепной шар ТСУ покрыть слоем консистентной смазки типа ЛИТОЛ.

5. ПОДКЛЮЧЕНИЕ ЭЛЕКТРООБОРУДОВАНИЯ

Работы по подключению электрооборудования ТСУ к бортовой сети автомобиля должны производиться в условиях специализированной мастерской.

- отключить аккумуляторную батарею;
- подключить провода к клеммам розетки и закрепить розетку на подрозетнике с помощью винтов и гаек М5 или с помощью саморезов;
- подключить провода от клемм розетки к бортовой сети автомобиля в соответствии со схемой Рис.2 с помощью разветвителей проводов;
- проверить на автомобиле действие световых сигналов.



Рис.2. Схема подключения электрооборудования

6. ГАРАНТИИ ИЗГОТОВИТЕЛЯ

Гарантийный срок эксплуатации ТСУ составляет 18 месяцев со дня продажи его магазином. Претензии по качеству ТСУ принимаются в течении срока гарантии при условии эксплуатации в соответствии с настоящим руководством по месту нахождения предприятия изготовителя.

7. СВИДЕТЕЛЬСТВО О ПРИЕМКЕ

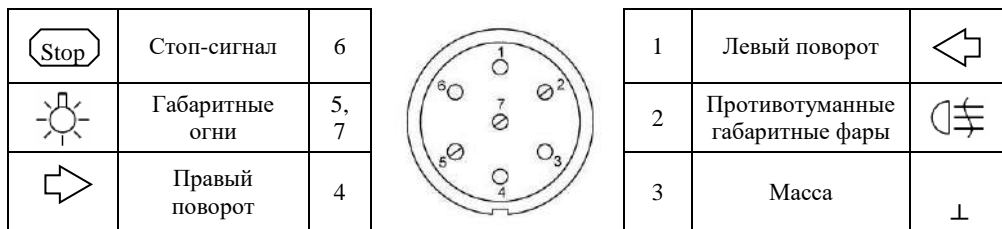
Тягово-сцепное устройство полностью укомплектовано, соответствует ТУ 4591-002-23512563-2004 и признано годным к эксплуатации.

ДАТА ВЫПУСКА _____

ДАТА ПРОДАЖИ _____

ШТАМП ОТК

ШТАМП МАГАЗИНА